

DETAILLIERTE TEILE UND MONTAGEVERFAHREN

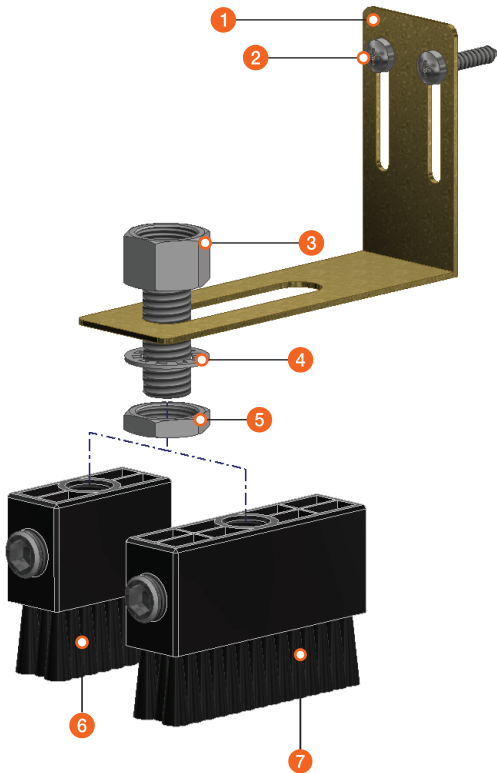

Nr.	Artikelnummer	Beschreibungen	Stk.
1	B003-01	Ölbürstenhalter, "L" Form, Edelstahl	1
2	B051	selbst drehende Schrauben, #8 x 19, Stahl	2
3	A315	Reduzierstück, PT3/8" F x PF1/4" Mx30mm x PT1/8" F, Edelstahl	1
4	B058	Zahnunterlegscheibe, O.D.23mm x I.D.14.5mm x 1t, Edelstahl	1
5	N001	Nut, PF1/4" F x 5mm, Vernickelt	1
6	C017	Ölbürste, 45 x 20 x 30mm, PF1/4" F, Flache Nylon	1
7	C018	Ölbürste, 74 x 20 x 30mm, PF1/4" F, Flache Nylon	1

MONTAGEVERFAHREN

1. Installieren Sie die Ölbürstenhalterung (1) mit den selbstbohrenden Schrauben (2) an einer geeigneten Stelle.
2. Befestigen Sie das Reduzierstück (3), die Unterlegscheibe (4), die Zahnscheibe (5), die Mutter (6) und die Pulsarlube OL-500 Einheit in der gewünschten Position entlang des Schlitzes der Halterung. Das Ende (3) wird mit einer entsprechenden Bürste (6) oder (7) verbunden.

KOMMENTARE

Das Fördervolumen kann je nach Ölviskosität, Umgebungstemperatur usw. variieren.

LIST & PART No.	KIT No.	DESCRIPTION
[1 ~ 5] + 6 (C017)	C044	[OL] 45mm Flache Nylon Ölbürsten & Bürsten Kit
[1 ~ 5] + 7 (C018)	C045	[OL] 74mm Flache Nylon Ölbürsten & Bürsten Kit